

## Kit mini pompa per scarico condensa

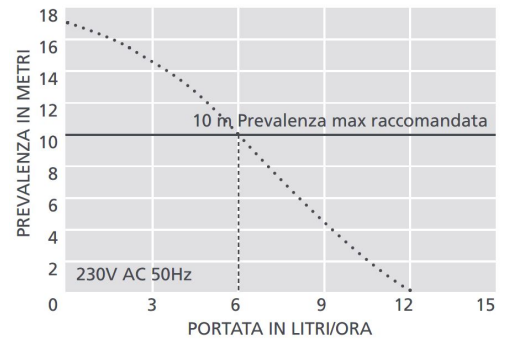

Isolamento Classe II

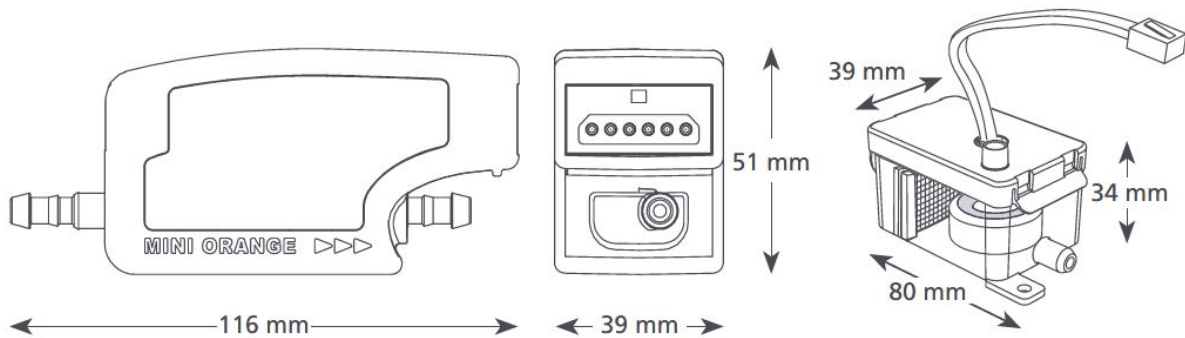

Codice	Colore	Rumorosità dB(A)	Grado protezione	Portata max l/h
<b>PMINIOR</b>	arancione	21	IP21	15

**Descrizione:** Kit mini pompa scarico condensa

**Caratteristiche:** Le mini pompe scarico condensa sono ideali per climatizzatori con ridotto spazio interno.

- Alimentazione necessaria 230V AC - 50/60Hz
- Prevalenza max 10 m
- H aspirazione max 2 m
- ø Tubo di scarico 6 mm

Contenuto del kit: • Mini pompa • Cavo di alimentazione da 1,5 m • Serbatoio • Coperchio serbatoio con cavo sensore da 1,5 m • Serbatoio sommergibile • Dispositivo antisifonamento • Galleggiante e filtro • Tubo di aspirazione da 1,5 m con DI di 6 mm • Tubo di ingresso da 220 mm con DI di 14 mm • Tubo vinilico di sfiato da 150 mm con DI di 6 mm • Kit connettore di scarico • Kit di fissaggio • Manuale di installazione.

